



Naudotojo vadovas

Originalios instrukcijos

Rekuperacinis vėdinimo įrenginys

Modeliai

ARV-HP-150

ARV-HP-250

ARV-HP-350

ARV-HP-500

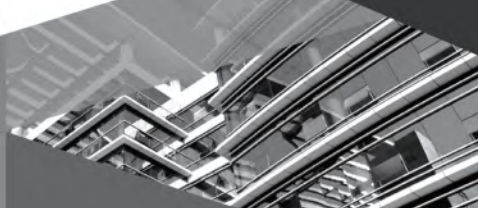

Vartotojams

Dėkojame, kad pasirinkote mūsų gaminį. Prieš įrengdami ir naudodami gaminį, atidžiai perskaitykite šią naudojimo instrukciją, kad suprastumėte ir teisingai jį naudotumėte. Siekdami padėti jums teisingai įdiegti ir naudoti mūsų gaminį bei pasiekti laukiamą veikimo rezultata, pateikiame toliau pateiktas instrukcijas:

- (1) Šis prietaisas nėra skirtas naudoti asmenims (įskaitant vaikus) su ribotais fiziniais, jutimniais ar protiniais gebėjimais arba asmenims, kuriems trūksta patirties ir žinių, nebent juos prižiūri arba instrukuoja už jų saugumą atsakingas asmuo. Vaikus reikia prižiūrėti, siekiant užtikrinti, kad jie nežaistų su prietaisu.
- (2) Siekiant užtikrinti gaminio patikimumą, budėjimo režimu jis gali sunaudoti šiek tiek energijos, kad palaikytų normalų sistemos ryšį ir pašildytų šaltnešį bei tepalą. Jei gaminys ilgą laiką nebus naudojamas, išjunkite maitinimą; prieš pakartotinai naudodami, įjunkite ir pašildykite įrenginį.
- (3) Tinkamai pasirinkite modelį pagal faktinę naudojimo aplinką, kitaip tai gali turėti įtakos naudojimo patogumui.
- (4) Jei gaminį reikia sumontuoti, perkelti ar atlikti techninę priežiūrą, kreipkitės į mūsų įgaliotąjį atstovą arba vietinį techninės priežiūros centrą, kad gautumėte profesionalią pagalbą. Vartotojai neturėtų patys išardyti ar atlikti įrenginio techninės priežiūros, kitaip tai gali sukelti santykinę žalą, ir mūsų įmonė neprisiims jokios atsakomybės.
- (5) Visos naudojimo instrukcijoje pateiktos iliustracijos ir informacija yra tik informacinio pobūdžio. Siekdami pagerinti gaminį, nuolat jį tobulinsime ir diegsime naujoves. Jei gaminyje bus atliktas pakeitimas, prašome atsižvelgti į faktinį gaminį.

Išimčių sąlygos

Gamintojas neprisiima jokios atsakomybės, jei dėl šių priežasčių įvyksta sužalojimas ar turto praradimas:

- (1) Sugadinti gaminį dėl netinkamo naudojimo ar netinkamo jo naudojimo.
- (2) Keisti, prižiūrėti ar naudoti gaminį su kita įranga nesilaikant gamintojo naudojimo instrukcijos.
- (3) Patikrinus paaiškėjo, kad gaminio defektą tiesiogiai sukėlė išdinančios dujos.
- (4) Patikrinus, defektai atsirado dėl netinkamo gaminio naudojimo transportavimo metu.
- (5) Įrenginio valdymas, remontas ar techninė priežiūra nesilaikant naudojimo instrukcijos ar susijusių taisyklių.
- (6) Patikrinus paaiškėja, kad problemą ar ginčą sukėlė kitų gamintojų pagamintų dalių ir komponentų kokybės specifikacija ar eksploatacinės savybės.
- (7) Žala padaryta dėl stichinių nelaimių, netinkamos aplinkos arba nenugalimos jėgos aplinkybių.

Turinys

1 Saugos pranešimai (prašome jų laikytis).....	1 2
Produkto pristatymas.....	4
2.1 Pagrindinio įrenginio struktūra.....	6
2.2 Kontūro matmenys.....	7
2.3 Produkto eksploatacinių savybių parametras	8
2.4 Priedų sąrašas	9
3 Įrengimas.....	9
3.1 Bendrosios instrukcijos	9
3.2 Inžinerinis projektavimas	9
4 Elektros instaliacija	16
4.1 Įrenginio išorinių laidų schema.....	16
4.2 Elektros instaliacijos reikalavimai.....	16
4.3 Įžeminimo reikalavimai.....	17
4.4 Išgręžimo reikalavimai.....	18
4.5 Ryšio laido pasirinkimo reikalavimai.....	18
4.6 Laidų instaliacijos darbai.....	20
5 Eksploatavimas ir priežiūra	24
5.1 Patikrinimas prieš paleidimą	25
5.2 Veikimo bandymas.....	25
5.3 Kasdienė priežiūra.....	25
5.4 Klaidų kodų lentelė.....	26

1. Saugos pranešimai (prašome jų laikytis)



ĮSPĖJIMAS! Jei nesilaikysite griežtai, galite rimtai sugadinti įrenginį ar žmones.



PASTABA! Jei nesilaikysite griežtai, galite lengvai arba vidutiniškai sugadinti įrenginį arba žmones.



Šis ženklas rodo, kad operacija turi būti uždrausta. Netinkamas veikimas gali sukelti sunkią žalą žmonėms arba net mirtį.



Šis ženklas nurodo, kad šių punktų būtina laikytis. Netinkamas naudojimas gali pakenkti žmonėms arba sugadinti turtą.















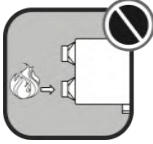

ĮSPĖJIMAS!

Šio gaminio negalima montuoti išdinančioje, degioje ar sprogioje aplinkoje arba vietose, kurioms keliami specialūs reikalavimai, pavyzdžiui, virtuvėje. Priešingu atveju tai gali sutrikdyti normalų įrenginio veikimą, sutrumpinti jo tarnavimo laiką arba sukelti gaisro pavojų ar rimtus sužalojimus. Kaip ir aukščiau nurodytose specialiose vietose, naudokite specialų oro kondicionierių su antikorozine arba apsaugos nuo sprogo funkcija.

	<p>Vykdykite šią instrukciją, kad užbaigtumėte montavimo darbus. Atidžiai</p> <p>Prieš paleisdami įrenginį ir atlikdami techninę priežiūrą, perskaitykite šį vadovą.</p>	<p>Įrengimas turėtų būti atlikas pardavėjo arba kvalifikuoto personalo. Prašome nebandyti montuoti įrenginio patys. Netinkamai elgiantis, gali kilti vandens nuotėkis, elektros smūgis, gaisras ir pan.</p>
	<p>Prieš diegimą, patikrinkite, ar maitinimo šaltinis atitinka reikalavimus nurodytas ant</p> <p>vardinė lentelė. Taip pat pasirūpinkite elektros energijos tiekimo saugumu.</p>	<p>Įsitikinkite, kad įrenginį galima tinkamai ir patikimai įžeminti po prijungimo į lizdą, kad išvengtumėte elektros smūgio. Nejunkite įžeminimo laido prie dujų vamzdžio, vandens vamzdžio, žaibolaidis arba telefono linija.</p>

 <p>Exclusive accessory</p>	<p>Būtinai naudokite išskirtinius priedus ir dalis, kad išvengtumėte vandens nuotėkio, elektros smūgio ir gaisro.</p>	 <p>Exclusive</p>	<p>Maitinimo laido skerspjuvis turėtų būti pakankamai didelis. Pažeistas maitinimo laidas ir jungtis Laidas turėtų būti pakeistas išskirtiniais kabeliais.</p>
	<p>Prijungus Maitinimo laidą, tinkamai pritvirtinkite elektros dėžutės dangtelį, kad išvengtumėte nelaimingų atsitikimų.</p>		<p>Nelaikykite įrenginio drėgnoje ar korozinėje aplinkoje.</p>
	<p>Niekada nepaleiskite ir neišjunkite įrenginio tiesiogiai įjungdami arba atjungdami maitinimo laidą.</p>		<p>Pirmiausia prijunkite laidinius valdiklius prieš įjungiant energiją, kitaip laidinis valdiklis negali būti naudotas.</p>
	<p>Neleiskite vaikams valdyti šio įrenginio.</p>		<p>Nenaudokite šio įrenginio šlapiomis rankomis.</p>
	<p>Niekada nepurškite ir neplaukite vandens įrenginio link; Priešingu atveju, gedimas arba gali įvykti elektros smūgis.</p>		<p>Kai diegimas yra baigus, patikrinkite, ar maitinimo laidas ir ryšio linija yra teisingai, kad išvengtumėte elektros smūgio, trumpojo jungimo, gaisro pavojaus ir kitų pavojų nelaimingų atsitikimų.</p>
	<p>Prieš valydami įrenginį, išjunkite jį arba atjunkite maitinimą, kitaip gali įvykti elektros smūgis arba susižaloti.</p>		<p>Nekiškite pirštų ar daiktų į orą išleidimo/įleidimo grotelės.</p>

	<p>Lakusis skystis, pavyzdžiui, skiediklis arba dujos, sugadinti įrenginį išvaizda. Naudokite tik minkštu skudurėliu su trupučiu neutralaus ploviklio nuvalykite išorinį įrenginio korpusą.</p>		<p>Vartotojui neleidžiama taisyti įrenginio. Gedimų šalinimas gali sukelti elektros smūgio ar gaisro nelaimingų atsitikimų. Prašome Dėl pagalbos kreiptis į ASAMI įgaliotą klientų aptarnavimo centrą.</p>
	<p>Neprofesionalams, Niekada nelieskite ventiliatoriaus korpuso ar kitų judančių dalių, nes galite susižaloti.</p>		<p>Jei įrenginys ilgą laiką nenaudojamas, prašome jį išjungti, atsižvelgiant į saugumas.</p>
	<p>Prašome periodiškai valyti filtrą, kad jis būtų švarus.</p>		<p>Prie išorinės ventiliacijos angos įrenkite paukščių tinklą arba panašų įtaisą.</p>
	<p>Lauko oro įleidimo anga turi būti įrengta vieta, kuri yra toli nuo degių medžiagų išleidimo angos dujos.</p>		<p>Oro įleidimo anga turi būti įrengta tokioje vietoje, kad oras netekėtų tiesiai atgal.</p>
	<p>Rezervuokite aptarnavimo prievadą pagal matmuo, nurodytas įrengimas nurodymas.</p>		<p>Siekiant išvengti nepilno degimo, kuris gali sukelti intoksikaciją, laikykite šildymo prietaisai atokiau nuo įrenginio oro srauto.</p>
	<p>Kalbant apie vamzdynius ir sieninius ventiliatorius, atkreipkite dėmesį, kad dujos turi būti nukreiptos atgal į patalpas iš atviro oro ar kitos ugnies šaltinio. įranga.</p>		<p>Įsitinkinkite, kad jį galima naudoti specialios paskirties vietos (pvz., vietose, kur yra tikslieji instrumentai, maistas ar vaizduojamieji menai).</p>

	<p>Jei kas nors neįprasto pasitaiko (pvz. degimo kvapas), prašome išjungite įrenginį ir atjunkite pagrindinį maitinimo šaltinį tiekimas, o tada nedelsiant susisiekite ASAMI paskirtas techninės priežiūros centras. Jei atsiranda sutrikimų veikia toliau, prietaisas gali būti pažeistas ir sukelti elektros smūgį arba gaisrą.</p>	 <p>Dėl oro kokybės tyrimo prietaiso aptikimo principo apribojimų oras kokybės testavimas Prietaiso veikimo nuokrypis neišvengiamai skirsis priklausomai nuo vietos, kurioje yra drėkintuvai ir aromaterapijos aparatai. Tikrasis našumas įrenginio veikimas yra normalus. Nedvejodami jį naudokite.</p>
--	---	---

2 Produkto pristatymas

Energiją atgaunanti vėdinimo sistema – tai įrenginys, kuris valo ir iš anksto aušina arba pašildo lauko orą. Įrenginys aprūpintas filtrais ir didelio efektyvumo energijos atgavimo branduolių rinkiniu. Kai ventiliatorius veikia, lauko grynas oras ir patalpų išpučiamas oras patenka į įrenginį ortakiais per lauko oro įleidimo angą ir patalpų oro išleidimo angą. Lauko grynas oras ir patalpų išpučiamas oras filtruojami per įrenginio viduje esančius filtrus. Išvalytas lauko grynas oras, tinkamai apkeitus jį šiluma ir drėgme su patalpų išpučiamo oro energijos atgavimo branduoliais, tiekiamas į patalpas, siekiant sumažinti gryo oro apkrovą ir sutaupyti energijos.

Įrenginyje naudojamas nuolatinės srovės variklis ir nuolatinio oro kiekio valdymo technologija, kad būtų palaikomas pastovus gryo oro kiekis, kai filtras yra tam tikru laipsniu užsiteršęs. Įrenginio konstrukcijos konstrukcija yra lanksti ir reikalauja mažai priežiūros, todėl filtro ir variklio priežiūra yra paprasta. Vidinis įrenginio sluoksnis yra izoliuotas, kad vasarą ir žiemą nesikauptų kondensatas ir sumažėtų triukšmas.

Produktas atitinka (ES) 1253–2014 reglamentą (ES) 1254–2014.

1 lentelės funkcijų sąrašas

Funkcija	Modelis	Pastaba
	ARV-HP-150 ARV-HP-250 ARV-HP-350 ARV-HP-500	
Operacijų valdymas	√	—
Jungčių valdymas	○	Ši funkcija galima, kai įrenginys yra veikiantis su ASAMI VRF sistema
Automatinis valdymas	○	Ši funkcija galima, kai įrenginys yra veikiant su ASAMI oro dėže
Ventiliatoriaus greitis	√	—
Šilumos atgavimo veikimo režimas	√	—
Apėjimo veikimo režimas	√	—
Iškrovimo režimas	√	—
Teigiamas ir neigiamas slėgis režimas	√	—
Oro kokybės aptikimas	○	Ši funkcija galima, kai įrenginys yra veikiant su ASAMI oro dėže
Dehaze	√	—
Filtro valymas / keitimas priminimas	√	—
Laikmatis	√	—
Grupės valdymas	○	Ši funkcija galima, kai įrenginys veikia su ASAMI VRF sistema arba virtualiu lauko blokas
Pavaldinis laidinis valdiklis	○	—
Centralizuotas valdymas	○	Ši funkcija galima, kai įrenginys veikia su ASAMI centralizuotu valdikliu.
Didelio nuotolio valdymas	○	Ši funkcija galima, kai įrenginys yra veikiantis su ASAMI tolimojo susisiekimo stebėjimo sistema
Užrakinti	√	—
Skydas	√	—
Atmintis	√	—
Papildomas šildymas	x	—
Sveikas	x	—
Drėkinimas	x	—
Oro sausinimas	x	—

Pastaba: √ – standartinė funkcija, ○ – pasirenkama funkcija, x – nėra.

2.1 Pagrindinio įrenginio struktūra

Pagrindinio įrenginio pagrindinės struktūros schema pateikta žemiau.

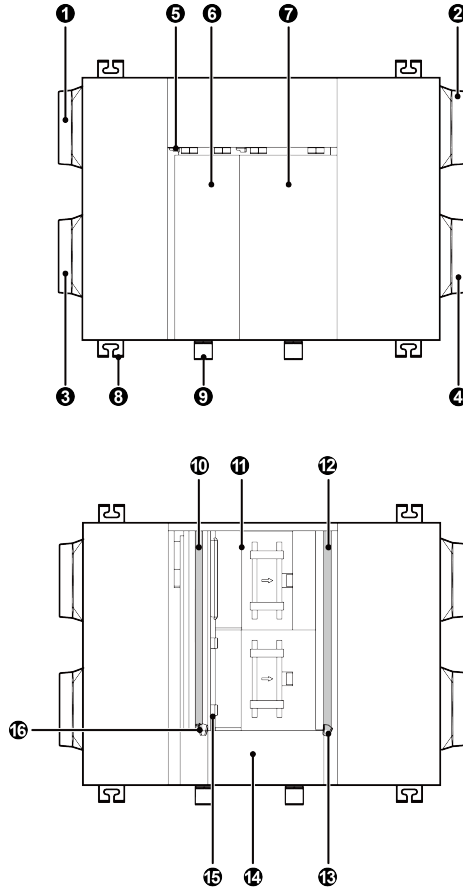

Nr.	Vardas	Nr.	Vardas
1	Išmetamo oro išleidimo anga	9	Užsegimas
2	Ištraukiamo oro įleidimo anga	10	Lauko oro filtras
3	Lauko oro įleidimo anga	11	Energijos atgavimo šerdis
4	Tiekiamo oro išleidimo anga	12	Ištraukiamo oro filtras
5	Apribojimo lapas techninės priežiūros skydui	13	Filtro slopintuvas
6	Priežiūros skydelis 1	14	Elektros dėžutė
7	Priežiūros skydelis 2	15	Ribojantis šerdis lapas
8	Kablys	16	Filtro slopintuvas

2.2 Kont\u016bros matmuo

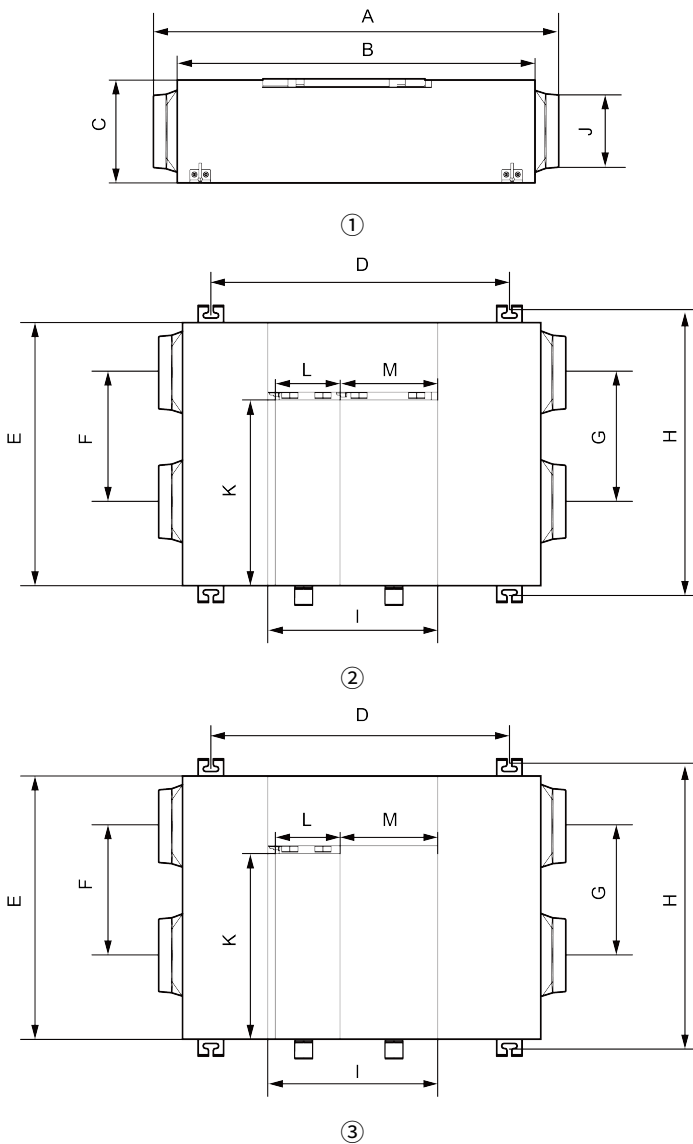

1 pav. Kont\u016bros matmenys

Fig. 2 yra 3.5 ir 3.5 modelių techninės priežiūros skydelio priekinis vaizdas.

5D;

Fig. 3 yra 1.5 ir 1.5 modelių techninės priežiūros skydelio priekinis vaizdas.

2.5.

2 lentelė. Kontūro matmenys

Matavimo vienetas: mm

Modelis	A	B.	C	D	E	F
ARV-HP-150	1326	1160	220	1000	700	318
ARV-HP-250	1326	1160	220	1000	700	318
ARV-HP-350	1366	1200	240	897	785	424
ARV-HP-500	1584	1385	240	1203	785	383

Modelis	G	H	Aš	J	K.	L	M.
ARV-HP-150	311	740	636	150	470	216	388
ARV-HP-250	311	740	636	150	470	216	388
ARV-HP-350	377	825	650	150	555	277	343
ARV-HP-500	366	825	653	185	555	248	375

2.3 Produkto našumo parametras

3 lentelė. Veikimo parametrai

Modelis	Galia tiekimas	Galia (V)	Oras tūris (m ³ /val.)	Išorinis statinis slėgis (Metal)	Garsas galia lygis (dB)	Terminis efektyvumas y (nominalus al srautas tarifas)	Terminis efektyvumas y (nuoroda CE srautas tarifas)	Grynas svoris (kg)
ARV-HP-150	208–230 V ~,60 Hz; 220–240 V ~,50 Hz	50	150	100	43	80%	90%	50
ARV-HP-250		105	250	100	50	75%	79%	50
ARV-HP-350		155	350	100	55	76%	—	60
ARV-HP-500		250	500	100	57	73%	—	71,5



PASTABOS!

- 1 Triukšmo galios lygis matuojamas pusiau beaidžioje patalpoje pagal susijusį bandymo metodą, nurodytą standarte EN ISO 3744. Tikrasis triukšmas gali skirtis dėl faktinės aplinkos įtakos.

- ② Šiluminis efektyvumas tikrinamas pagal susijusį bandymo metodą ir temperatūros sąlygas, nurodytas standarte EN 1314 1-7:2010. Faktinis šiluminis efektyvumas gali skirtis dėl faktinių temperatūros sąlygų.
- ③ Specifikacijos gali būti keičiamos dėl gaminio tobulinimo. Žr. įrenginių specifikacijų plokšteles.
- ④ Nominalus statinis slėgis yra statinis slėgis, kuris buvo patikrintas gaminiui išeinant iš gamyklos; kiti aukšto lygio filtrai gali turėti įtakos įrenginio veikimo parametrams.

2.4 Priedų sąrašas

4 lentelė. Priedų sąrašas

Matavimo vienetas: vnt.

Modelis	Laidinis valdiklis	Veržlė M10 su poveržle	Veržlė M10	Plokščia poveržle 10	Spyruoklinė poveržle 10
ARV-HP-150	1	4	4	4	4
ARV-HP-250	1	4	4	4	4
ARV-HP-350	1	4	4	4	4
ARV-HP-500	1	4	4	4	4



PASTABA! Įrenginio pakuotės anglies pluošto lapelis gali būti naudojamas įrenginiui surasti

įrengimas.

3 Įrengimas

3.1 Bendrieji nurodymai

Vartotojas turėtų patikėti modelio pasirinkimą ir inžinerinį projektavimą profesionaliems ŠVOK inžinieriams ir pasamdyti patyrusį konstruktorių statybai atlikti. Projektavimas ir statyba turi atitikti atitinkamas nacionalines normas ir reglamentus.

3.2 Inžinerinis projektavimas

PVC ortakius lauko oro įleidimui ir vidaus oro tiekimui turi įrengti naudotojas. Kadangi įrenginyje naudojamas nuolatinės srovės variklis, oro kiekis gali išlikti pastovus tam tikrame sistemos varžos diapazone. Jei sistemos varža viršija šį diapazoną, oro kiekis bus mažesnis.

didėjant pasipriešinimui. Kai oro srautas teka per ortakius, jie sukuria pasipriešinimą oro srautui. Jei ortakio ilgis per ilgas, ortakio skersmuo per mažas, o alkūnių per daug, oro pasipriešinimas ortakyje padidės, o oro tūris sumažės. Kad išvengtumėte našumo pablogėjimo, laikykitės šių rekomenduojamų montavimo ir projektavimo principų:

- (1) Bendras oro įleidimo ir grąžinimo ortakių ilgis turi būti suprojektuotas atsižvelgiant į vietos ypatybes. Oro ortakio varža neturi viršyti įrenginio statinio slėgio reikalavimo. Oro ortakis turi būti pagamintas iš nedegių arba nedegių medžiagų.
- (2) Alkūnės turi būti kuo mažesnės. Alkūnių skaičius kiekvienoje ortakio linijoje turi būti ne didesnis kaip 3. Sulenkta alkūnės dalis turi būti suprojektuota kaip apskritimo lankas, vengiant 90° stačiojo kampo lenkimo.
- (3) Stenkitės nenaudoti, jei vamzdyno varžos skirtumas abiejose gryno oro įrenginio oro išleidimo angos pusėse yra didelis.
- (4) Išorinės prie lauko pusės prijungtų ortakių (gryno oro įleidimo ir išleidimo ortakių) sienelės turi būti izoliuotos; montavimas turi būti pakreiptas į lauką 1/100–1/50 kampu, kad nepatektų lietaus vanduo.

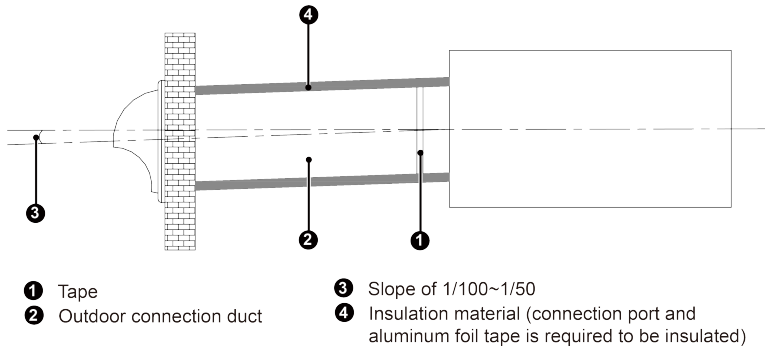

2 pav. Lauko prijungimo ortakio montavimo schema

- (5) Vidinės ortakių sienelės turi būti lygios, neperpučiamos ir nesulankstytos. Lauko oro įleidimo anga turi būti įrengta patogioje priežiūros vietoje.

- (6) Jei naudotojas pageidauja, kad triukšmas patalpose būtų kuo mažesnis, duslintuvas turi būti montuojamas oro kanalų jungiamosiose jungtyse. Prašome pasikonsultuoti su

profesionalus, nes yra daug duslintuvų rūšių. Įrengus tinkamus duslintuvus, triukšmą oro išleidimo angoje galima sumažinti 4–6 dB.

(7) Įrenginio viduje esantis oro filtras turi būti reguliariai keičiamas. Todėl projektuojant ir montuojant po įrenginiu reikia palikti techninės priežiūros erdvę. Techninės priežiūros erdvės matmenys pateikti žemiau.



PASTABA!

Montuojant 1.5 ir 2.5 modelius lubose,

Priežiūros skydeliai 1 ir 2 turi būti visiškai atviri priežiūros prievado atžvilgiu, kad naudotojas galėtų nuimti priežiūros skydelį 2 atsuktuvu.

Matavimo vienetas: mm

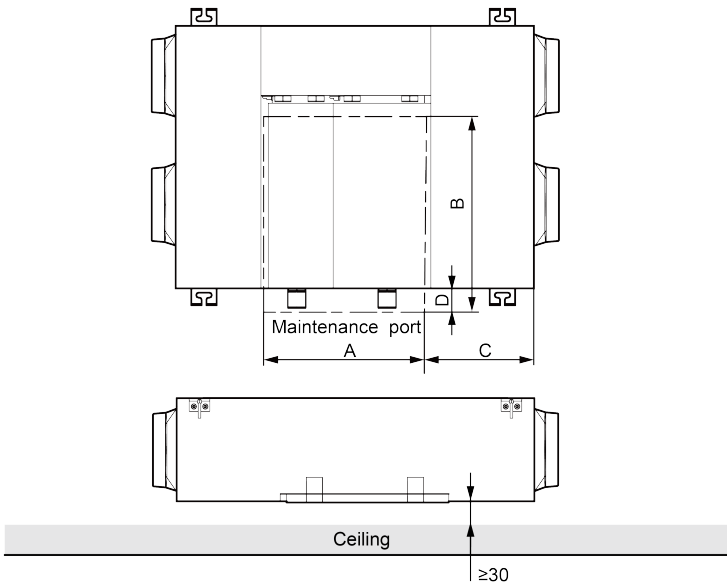

3 pav. Priežiūros prievado iliustracija

Matavimo vienetas: mm

Modelis	A	B.	C	D
ARV-HP-150	600	600	260	80
ARV-HP-250	600	600	260	80
ARV-HP-350	600	600	315	80
ARV-HP-500	600	600	410	80

(8) Įrenginiai turi būti montuojami ant lubų, o įrengimo aukštis nuo grindų yra 2,3 m.

(9) Tvirtinimui prie lubų naudokite išsiplėtimo varžtus. Montavimo veiksmai pateikti toliau:

1) Montavimo vietoje išgręžkite 4 skylės: skylės skersmuo atitinka išsiplėtimo varžto skersmenį, o gylis – apie 60–70 mm.

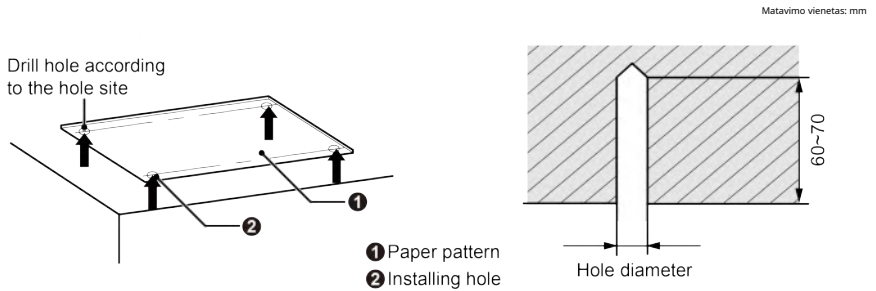

4 pav. Gręžtos skylės pjūvis

2) Tvirtinimui prie lubų naudokite išsiplėtimo varžtus. Montavimo veiksmai pateikiami toliau:



PASTABA!

Varžto ilgį galima pasirinkti pagal montavimo aukštį. Varžtus pasirūpina naudotojas.

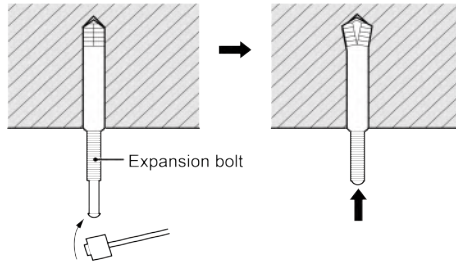

5 pav. Pjūvio vaizdas, skirtas išsiplėtimo varžto montavimui

- 3) Įrenginys montuojamas varžtais prie kambario lubų ir tvirtinamas veržlėmis, kurios pridedamos prie kitų priedų.

Matavimo vienetas: mm

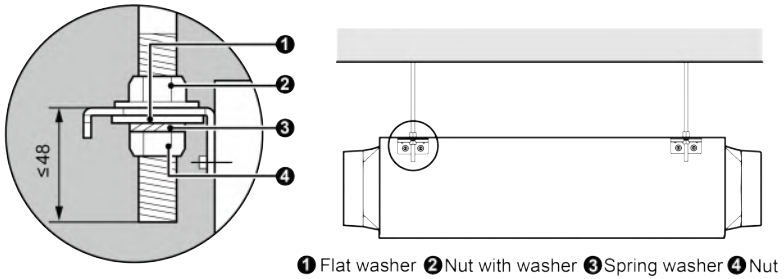

- 1 Flat washer 2 Nut with washer 3 Spring washer 4 Nut

6 pav. Pakabinamo rėmo išdėstymo schema

- (10) Įrenginys montuojamas varžtais prie kambario lubų ir tvirtinamas veržlėmis, pateiktomis kartu su kitais priedais.

Matavimo vienetas: mm

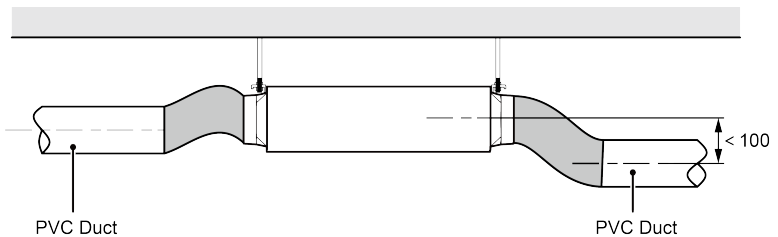

7 pav. Žarnų montavimo schema

Sistemos diegimo schema yra tokia:



8 pav. Sistemos įrengimo schema



PASTABA! Nejunkite elektros, kol nebus atlikti visi montavimo darbai.

Filtro ir šerdies matmenys bei keitimo laikas:

5 lentelė. Filtro ir šerdies specifikacija.

Matavimo vienetas: mm

Modelis	Filtrai	Energijos atkūrimo šerdis
ARV-HP-150	255 × 103 × 28,3	255 × 204 × 360
ARV-HP-250	255 × 103 × 28,3	255 × 204 × 360
ARV-HP-350	295 × 103 × 28,3	295 × 204 × 360
ARV-HP-500	295 × 135 × 28,3	295 × 200 × 400
Rekomenduojamas perjungimo laikas	Valymas ir pakeitimas laidinio valdiklio priminimas	2 metai

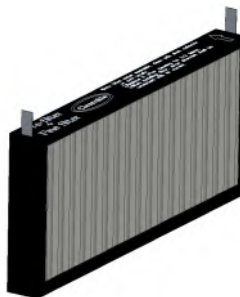

Filtrai



Energijos atkūrimo branduolys

Energijos atgavimo šerdies ir filtro keitimo būdas, kaip parodyta paveikslėlyje, atidarykite techninės priežiūros skydelio ribojimo lapą; atidarykite spaustuką ir nuimkite techninės priežiūros skydelį 1 ir 2 (1.5 ir 2.5 modeliams).

Nuimkite tvirtinimo elementus (techninės priežiūros skydelio 2 komanda su vairuotoju); pasukite filtro slopintuvą, kad pakeistumėte filtrą; atsuktuvu atlaisvinkite ribojančią šerdies plėvelę ir nuimkite plėvelę, kad pakeistumėte energijos atgavimo šerdį.

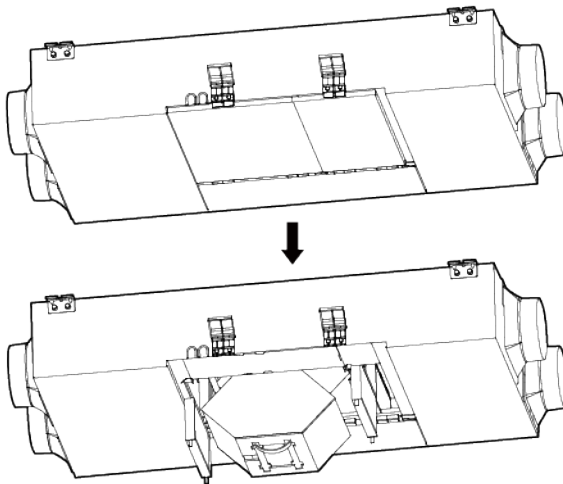

9 pav. Filtro ir šerdies keitimo schema

Variklio remonto būdas: nutraukus pagrindinį maitinimą 5 minutėms, atidarykite ir nuimkite techninės priežiūros skydelį.①, nuimti energijos atgavimo šerdis ir filtras → nuimti elektros dėžutę②, ištraukite variklio laidų gnybtą iš pagrindinės plokštės → nuimkite filtro montavimo plokštę③ → ištraukite variklio montavimo plokštę④.

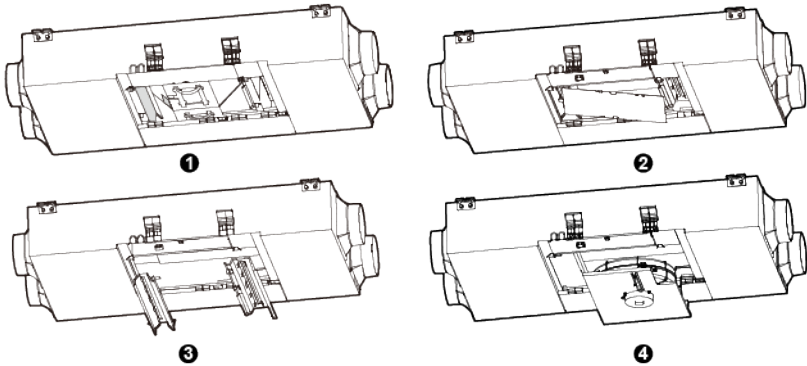

10 pav. Variklio priežiūros schema



ĮSPĖJIMAS!

Kai techninės priežiūros metu (pvz., valant, keičiant filtrą, remontuojant variklį ir elektros dėžutę) reikia atidaryti techninės priežiūros skydelį, kad išvengtumėte nelaimingų atsitikimų, visiškai nuimkite techninės priežiūros skydelį.

4 Elektros instaliacija

4.1 Įrenginio išorinių laidų schema

Išorinė laidų schema (jei ji neatitinka laidų dėžutės elektros schemos, žr. laidų dėžutės elektros schemą).

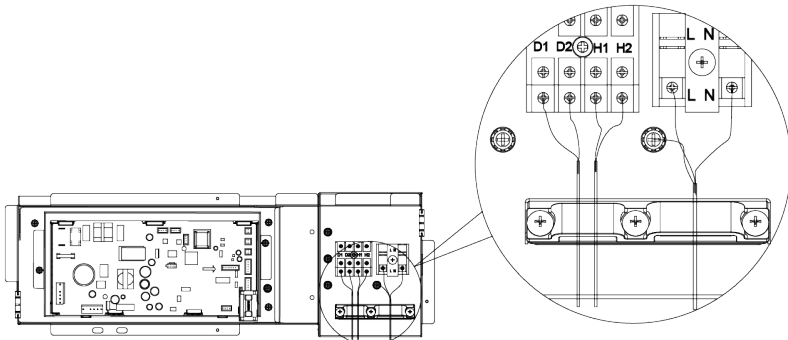

11 pav. Išorinių laidų schema

4.2 Elektros instaliacijos reikalavimai

(1) Įrenginius montuokite pagal nacionalinius laidų įrengimo kodeksus.

(2) Maitinimo laidas turi būti patikimai pritvirtintas, kad nebūtų įtemptas laido gnybtas.

Netraukite maitinimo laido jėga.

- (3) Maitinimo laidas turi būti pakankamai didelis. Pažeistą maitinimo laidą arba prijungimo laidą reikia pakeisti specializuotais elektros laidais.
- (4) Laidinio valdiklio laidai turi būti išvedžioti laidų griovelyje arba montuojami paslėptai.
- (5) Visus elektros instaliacijos darbus turi atlikti kvalifikuoti darbuotojai, laikydamiesi vietos įstatymų, taisyklių ir šio vadovo.
- (6) Įrenginiai turi būti tinkamai įžeminti naudojant specialų įžeminimo įrenginį pastate.
Prašome kreiptis į specialistus, kad juos sumontuotų.
- (7) Turi būti įrengtas oro jungiklis ir grandinės pertraukiklis, kurie galėtų atjungti visos sistemos maitinimą.
- (8) Montavimo metu maitinimo grandinėje įrenkite delio poliaus atjungimo įrenginį, kurio kontaktų atstumas būtų ne mažesnis kaip 3 mm.
- (9) Oro jungiklis turi turėti magnetinio ir šiluminio išjungimo funkcijas, kad apsaugotų įrenginį trumpojo jungimo ar perkrovos atveju.
- (10) Atliekant lauko instaliaciją, vadovaukitės prie įrenginio pridėta laidų schema.
- (11) Jei maitinimo laidas pažeistas, jį turi pakeisti gamintojas, jo techninės priežiūros atstovas arba panašios kvalifikacijos asmenys, kad būtų išvengta pavojaus.

4.3 Įžeminimo reikalavimai

- (1) Turi būti užtikrintas patikimas įžeminimas. Geltonai žalias laidas įrenginio viduje yra įžeminimo laidas, todėl jo negalima naudoti kitiems tikslams ir jo negalima nupjauti. Nepriveržkite jo sriegiais varžtais, kitaip kyla elektros smūgio pavojus.
- (2) Įžeminimo varža turi atitikti atitinkamus pardavimo šalių ir regionų reikalavimus.
- (3) Maitinimo šaltinis turi turėti patikimą įžeminimo gnybtą. Nejunkite įžeminimo laido prie: 1) Vandens vamzdžio; 2) Dujų vamzdžio; 3) Kanalizacijos vamzdžio; 4) Kitų vietų, kurias profesionalus personalas laiko nepatikimomis.

ĮSPĖJIMAS!

Prieš montuodami ir atlikdami techninę priežiūrą, atjunkite maitinimą, kad išvengtumėte elektros smūgio. Naudokite laidą pagal atitinkamus konfigūracijos reikalavimus. Priešingu atveju, įrenginys gali sugesti ir kilti pavojus, pvz., elektros smūgis ir gaisras.

Specialus pareiškimas

Jei naudotojai patys pakeičia elektros valdymo sistemą be išankstinio mūsų įmonės sutikimo, mūsų įmonė nepriima jokios atsakomybės už dėl to atsiradusius neįprastus rezultatus.

4.4 Išgręžimo reikalavimai

Maitinimo laido matmenys ir oro jungiklio talpa.

Modelis	Galia specifikacija	Oro jungiklis talpa	Įžeminimo laidas	Maitinimo laidas
			Minimumas pjūvio plotas	Minimumas pjūvio plotas
ARV-HP-150	208–230 V~,60 Hz; 220–240 V~,50 Hz	6A	1 mm ²	1 mm ²
ARV-HP-250		6A	1 mm ²	1 mm ²
ARV-HP-350		6A	1 mm ²	1 mm ²
ARV-HP-500		6A	1 mm ²	1 mm ²

**PASTABOS!**

- 1 Aukščiau pateiktoje lentelėje nurodytas automatinio jungiklio ir maitinimo laido pasirinkimas priklauso nuo maksimalios įrenginio galios (maksimalios srovės).
- 2 Maitinimo laido specifikacija pagrįsta darbo sąlygomis, kai aplinkos temperatūra yra 40 °C. Ąir daugiabranduolis c operatorius c galintis (veikiantis temperatūra yra 90°C, pvz., maitinimo kabelis su YJV susiūtu c tipo jungtimi, Izoliuotas PE ir PVC apvalkalas guli ant lizdo paviršiaus. Jei darbinės sąlygos pasikeičia, prašome pakoreguoti specifikaciją pagal nacionalinius standartus.
- 3 Automatinio jungiklio specifikacija pagrįsta darbo sąlygomis, kai automatinio jungiklio aplinkos temperatūra yra 40 °C. Ąei darbo sąlygos yra pakeista, atitinkamai pakoreguokite specifikaciją.
- 4 Sumontuokite išjungimo įtaisą šalia įrenginio. Minimalus atstumas tarp kiekvieno išjungimo įtaiso etapo turi būti 3 mm.

4.5 Ryšio laido pasirinkimo reikalavimai

Jei šį įrenginį reikia prijungti prie VRF, žr. šiuos reikalavimus.



PASTABA! Ąei įrenginys sumontuotas vietoje, kurioje yra stiprus elektromagnetinis laukas

Dėl trukdžių, kaip ryšio laidas tarp įrenginio ir laidinio valdiklio turi būti naudojamas ekranuotas laidas, o kaip ryšio laidas – ekranuotas susuktos poros laidas.

tarp įrenginio ir VRF lauko įrenginio.

(1) Ryšio laido tarp įrenginio ir laidinio valdiklio pasirinkimas.

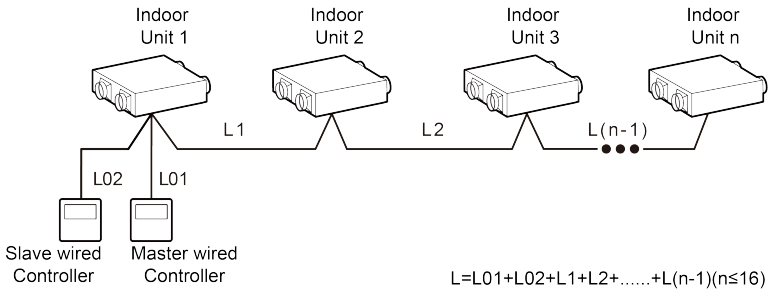

12 pav. Laidinio valdiklio ir įrenginio prijungimas. 6 lentelė. Laidinio valdiklio ryšio laido pasirinkimas.

Vielos medžiaga tipas	Bendras ilgis bendravimas linija tarp vidinis blokas ir laidinis valdiklio ilgis (m)	Vielos dydis (mm ²)	Medžiaga standartinis	Pastabos
Lengvas/įprastas polivinilas chloridas aptrauktas laidas. (60227 IEC 52 /60227 IEC 53)	$L \leq 250$ m	$2 \times 0,75$ mm ² ~ $2 \times 1,25$ mm ²	IEC 60227-5:2007	(1) Bendras ilgis Ryšio linijos ilgis negali viršyti 250 m. (2) Virvelė turi būti apvali (šerdis turi būti susuktos kartu). (3) Jei įrenginys montuojamas vietose, kuriose yra stiprus magnetinis laukas arba stiprūs trukdžiai, būtina naudoti ekranuotą laidą.

(2) Ryšio laido tarp įrenginio ir VRF išorinio įrenginio pasirinkimas

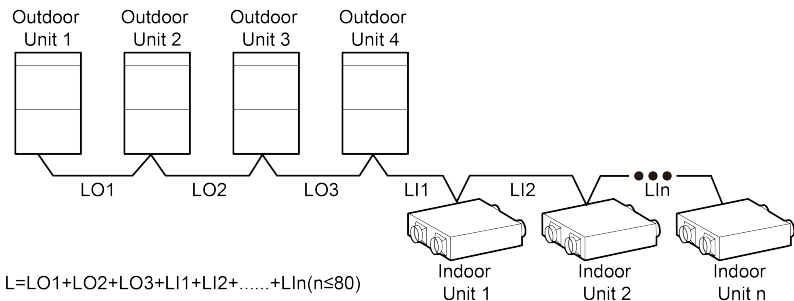

13 pav. Įrenginio ir VRF išorinio įrenginio jungtis

7 lentelė. Ryšio laido tarp įrenginio ir VRF išorinio įrenginio pasirinkimas

Medžiagos tipas	Bendras ilgis L (m) Bendravimas Kabelis tarp Vidinis blokas ir Viduje (lauke) <small>Vienetas</small>	Vielos dydis (mm) ²	Medžiaga Standartinis	Pastabos
Lengvas/Įprastas polivinilas chloridas aptrauktas laidas. (60227 IEC 52 /60227 IEC 53)	$L \leq 1000$ m	$\geq 2 \times 0,75$	IEC 60227-5:2007	<ol style="list-style-type: none"> 1. Jei vielos skersmuo padidinamas iki 2×1 mm², bendras ryšio linijos ilgis gali siekti 1500 m. 2. Virvelė turi būti apvali (šerdys turi būti susuktos) kartu. 3. Jei įrenginys montuojamas vietose, kuriose yra stiprus magnetinis laukas arba stiprūs trukdžiai, būtina naudoti ekranuotą laidą.

4.6 Laidų darbai

- (1) Įrenginys turi būti saugiai įžemintas, kitaip gali kilti elektros smūgis.
- (2) Prieš atlikdami laidų prijungimo darbus, atidžiai perskaitykite vardinę plokštelę ir laidų schemą, nes neteisingas laidų prijungimas gali sukelti gedimus ar net sugadinti įrenginį.
- (3) Maitinimo šaltinio galia turi būti pakankama, o laidų skerspjūvio plotas patalpoje turi būti didesnis nei 1 mm^2 .
- (4) Įrenginys turėtų būti maitinamas iš nepriklausomos grandinės ir specialaus lizdo.
- (5) Siekiant užtikrinti patikimą įrenginių veikimą, laidai turi atitikti susijusius reglamentus.
- (6) Įrenkite atšakos grandinės jungiklį pagal susijusius reglamentus ir elektros standartus.
- (7) Visiems laidams turi būti naudojamas slėgio gnybtas arba vienas laidas. Daugiaviečiai susukti laidai, tiesiogiai jungiami prie laidų plokštės, gali sukelti gaisro pavojų.
- (8) Laikykite laidą atokiau nuo ventiliatoriaus ir kitų judančių dalių.
- (9) Nekeiskite įrenginio vidinių laidų.
- (10) Jei įrenginys montuojamas vietose, kuriose yra stiprūs elektromagnetiniai trukdžiai, rekomenduojama naudoti dvigubai susuktą ekranuotą laidą. Prijungiant laidą, atkreipkite dėmesį, kad dvigubai susukto laido metalinis ekranavimo sluoksnis

turi būti įžemintas (išorinis korpusas), kad įrenginys būtų apsaugotas nuo elektromagnetinių trukdžių.

(11) Ryšio laidai turi būti atskirti nuo maitinimo laido ir jungiamojo laido tarp vidinio ir išorinio įrenginių.

(12) Jei projektui reikalingas didesnis statinis slėgis, galite įrengti pagalbinį ventiliatorių.

4.6.1 Maitinimo laido prijungimas

Visi vidiniai įrenginiai turi būti sujungti maitinimo šaltiniu, kad juos būtų galima ĮJUNGTI / IŠJUNGTI tuo pačiu metu.

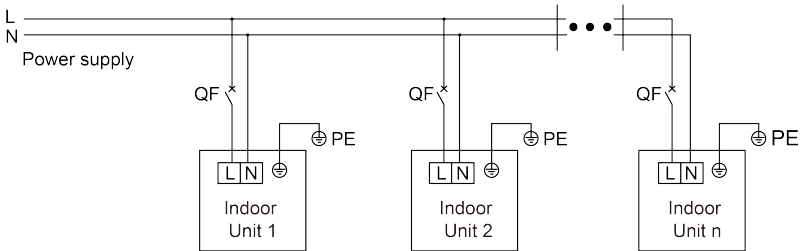

14 pav. Laidų schema



PASTABA! Energiją atgaujanti vėdinimo sistema gali būti valdoma nepriklausomai arba

su VRF vidiniais blokais. Maksimalus vidinių blokų kiekis n priklauso nuo lauko bloko talpos. Daugiau informacijos rasite bloko talpos konfigūracijoje.

Vienfazio maitinimo įrenginiams:

- (1) Nuimkite elektros dėžutės dangtelį.
- (2) Prijunkite maitinimo laidą prie „L, N“ gnybtų ir įžeminimo varžto.
- (3) Pritvirtinkite maitinimo laidą laido spaustuku.

4.6.2 Laidų ir vyniojimo plokštės gnybtų prijungimas

(1) Vienos šakos laido prijungimas

- 1) Nuėmiklio pagalba nuimkite apie 25 mm izoliacijos sluoksnio vienos atšakos gale, kad būtų galima atidengti viengyslį laidą.
- 2) Išsukite laidų varžtus nuo jungiamosios plokštės.
- 3) Replėmis suformuokite vienos galą į žiedą ir laikykite žiedo storį pagal varžtą.

4) Įsukite varžtą per viengubos atšakos linijos apskritimą ir pritvirtinkite jį prie laidų plokštės.

(2) Daugiavinio laido prijungimas

- 1) Laidiniu nuėmikliu nuimkite apie 10 mm izoliacijos sluoksnio nuo daugiavinio laido galo.
- 2) Atlaisvinkite laidų plokštės laidų varžtus.
- 3) Apvaliu gnybtu tvirtai pritvirtinkite kiekvieną daugiagyčio laido gyslą apvaliu gnybtu arba replėmis.
- 4) Patikrinkite kiekvieno laido padėtį ant apvalaus gnybto ir tada atsuktuvu priveržkite gnybto varžtą.

Matavimo vienetas: mm (coliai)

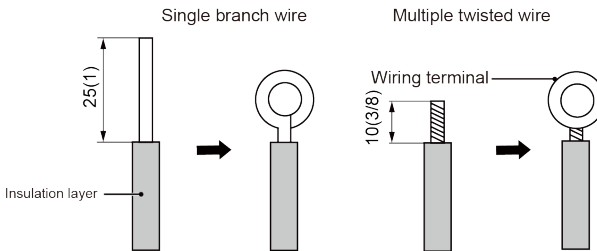

15 pav. Laidų jungtis

4.6.3 Ryšio laido prijungimas

Nuimkite elektros dėžutės dangtelį:

- (1) Prijunkite ryšio laidą prie vidinės 4 bitų laidų plokštės gnybtų H1 ir H2, kaip parodyta toliau pateiktame paveikslėlyje.
- (2) Pritvirtinkite laidinio valdiklio ryšio laidą elektros dėžutės lempos spaustuku.
- (3) Jei įrenginyje yra oro dėžė, prijunkite oro dėžės ryšio laidą prie gnybtų H1 ir H2, tada pritvirtinkite ryšio laidą laido spaustuku (HBS tinklas gali prijungti daugiausia 2 oro dėžes).
- (4) (prisijungdami prie „Can1“ tinklo ir V RF, žr. šią laidų schemą) Prijunkite ryšio laidą prie vidinės 4 bitų laidų plokštės D1 ir D2 gnybtų, kaip parodyta toliau pateiktame paveikslėlyje.

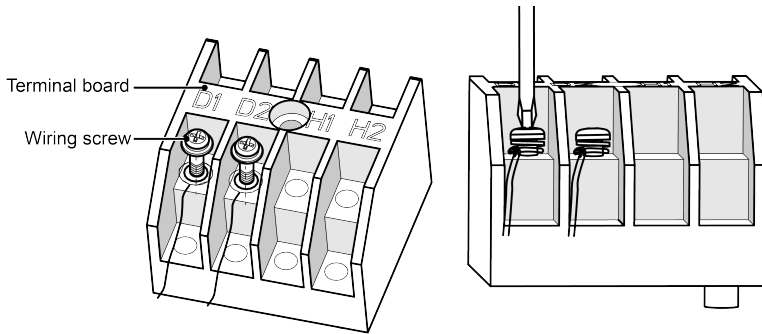

16 pav. Laidų plokštė

(5) Pritvirtinkite ryšio kabelį elektros dėžutės spaustuku.

(6) Siekiant užtikrinti patikimą ryšį tarp vidinio ir išorinio įrenginių bei ryšį tarp kiekvieno vidinio įrenginio, prie paskutinio vidinio įrenginio laidų plokštės nuosekliajame jungime pridėkite suderintą varžą (pateiktą pakuotėje prieš išsiunčiant iš gamyklos). Suderinta varža turėtų būti prijungta lygiagrečiai tarp gnybtų D1 ir D2, kaip parodyta toliau pateiktame paveikslėlyje.

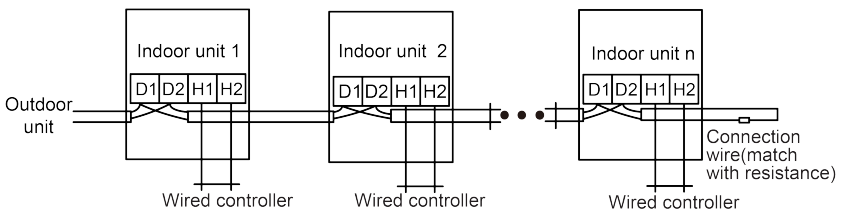

Note: Indoor unit quantity n is according to the outdoor unit capacity.

17 pav. Ryšio laidų sąsaja



PASTABOS!

- ① Viena energijos atgavimo vėdinimo sistema gali prijungti du laidinius valdiklius, kurie turi būti nustatyti kaip pagrindinis ir pavaldinis.
- ② Kai vidinį įrenginį valdo du laidiniai valdikliai, dviejų laidinių valdiklių adresai turėtų skirtis per adresų nustatymą. 1 adresas skirtas pagrindiniam laidiniam valdikliui; 2 adresas skirtas

Pavaldinis laidinis valdiklis. Išsamesnės informacijos apie nustatymus rasite laidinio valdiklio naudotojo vadove.

- ③ Vienas laidinis valdiklis vienu metu gali valdyti ne daugiau kaip 16 „Fresh Air“ įrenginių (ši funkcija galima tik tada, kai įrenginys prijungtas prie VRF sistemos arba virtualaus lauko įrenginio).
- ④ Jei gryo oro įrenginiai nėra prijungti prie VRF sistemos, nors laidinis valdiklis valdo kelis gryo oro įrenginius, gryo oro įrenginiai turi būti prijungti prie virtualaus lauko įrenginio; vieną ryšio laidą galą prijunkite prie virtualaus lauko įrenginio, o kitą – prie gnybtų D1 ir D2; kiti įrenginiai jungiami prie gnybtų D1 ir D2 per ryšio laidą.

5 Eksploatavimas ir priežiūra

Baigę inžinerinius montavimo darbus, patikrinkite laidų jungtis ir pasirinkite veikimo bandymu.

Pastabos dėl eksploatavimo sąlygų: rekomenduojama lauko temperatūra yra nuo -25 °C iki 40 °C; jei lauko gryo oro temperatūra yra aukštesnė nei 40 °C arba žemesnė – 25 °C, indukuotas grynas oras gali turėti įtakos patalpų aplinkos komfortui. Rekomenduojama uždaryti gryo oro įrenginį.

Filtro valymo priminimo ciklą galima nustatyti pagal vietinę oro taršos būseną. Nustatymo būdas yra toks: vadovaudamiesi laidinio valdiklio naudotojo vadovo veiksmais, įveskite parametro P49 nustatymus sąsajoje; vietovėms, kuriose lauko tarša nėra tokia didelė, nustatykite P49 į 04, ir apie filtro valymą bus primenama kas 2 mėnesius per visą veikimo laiką; vietovėms, kuriose lauko tarša yra didelė, nustatykite P49 į 05, ir apie filtro valymą bus primenama kas vieną mėnesį per visą veikimo laiką; vietovėms ir sezonams, kai lauko tarša yra didelė, nustatykite P49 į 06, ir apie filtro valymą bus primenama kas pusę mėnesio per visą veikimo laiką; jei filtro valymo priminimo ciklas nebuvo nustatytas, laidinis valdiklis pagal numatytuosius nustatymus P49 nustatys kaip 04.

Filtro priežiūros pranešimai: po valymo naudotojas turi išvalyti laidinio valdiklio valymo priminimą. Išsamias naudojimo instrukcijas rasite laidinio valdiklio naudotojo vadove pateiktuose naudojimo žingsniuose.

5.1 Patikrinimas prieš atliekant bandymą

5.1.1 Patikrinkite vamzdynų sistemą

Patikrinkite, ar šie punktai atitinka projekto schemą ir naudojimo instrukciją: ar ortakių išdėstymas teisingas; ar įranga patikimai pakabinta; ar pakabinimo rėmas padengtas antikoroziniais dažais; patikrinkite, ar įrenginyje yra pakankamai vietos filtrui pakeisti; ar ortakių duslintuvų montavimo vieta atitinka instrukcijas, pateiktas be šio vadovo; patikrinkite, ar ortakio ar įrenginio viduje arba jo viršuje nėra pašalinių daiktų ar montavimo įrankių; patikrinkite, ar oro angos patikimai sumontuotos.

5.1.2 Patikrinkite grandinės sistemą

Pagal šiame vadove pateiktą elektros laidų schemą patikrinkite, ar maitinimo laidas atitinka susijusius reikalavimus, ar laidų išvedžiojimo būdas teisingas, ar jungtis tvirta, ar maitinimo įtampa normali.

5.2 Veikimo testas

- (1) Prijungę maitinimą, įjunkite įrenginį veikimo bandymui. Išsamias laidinio valdiklio naudojimo instrukcijas rasite laidinio valdiklio naudotojo vadove.
- (2) Jei kyla neįprastų situacijų, nedelsdami išjunkite maitinimą ir žr. trikčių šalinimo skyrių.

5.3 Kasdienė priežiūra

Jei veikimo metu oro kiekis pastebimai sumažėja, apsvarstykite galimybę pakeisti filtrą, nes jame gali būti susikaupę daug dulkių. Keitimo ciklą galima nustatyti ekrane arba atsižvelgiant į kiekvienos srities būklę. Keitimo būdą rasite aukščiau pateiktose instrukcijose. Pakeitę filtrą, uždarykite sandarinimo dureles.



ĮSPĖJIMAS!

Prieš montuodami ir atlikdami techninę priežiūrą, atjunkite maitinimą, kad išvengtumėte elektros smūgio. Naudokite laidą pagal atitinkamus konfigūracijos reikalavimus. Priešingu atveju, įrenginys gali sugesti ir kilti pavojus, pvz., elektros smūgis ir gaisras.

Baigęs derinimo ir paleidimo bandymą, naudotojas gali naudoti įrangą įprastai. Jei įrenginyje yra šių klaidų, prieš kreipdamiesi į techninės priežiūros specialistus, patikrinkite toliau nurodytus punktus:

8 lentelė. Triukčių šalinimas

Fenomenas	Galimos priežastys	Sprendimas
Po tam tikro veikimo laikotarpio oro srautas tampa mažesnis	Filtre susikaupė daug dulkių	Pakeiskite arba išvalykite filtrą
Girdimas oro triukšmas ortakų jungtyse	Ortakio jungtis yra atsilaisvinusi	Sutvarkykite ortakų jungtis
Įrenginį negali pradėti veikti	Nėra maitinimo šaltinio arba maitinimo laidas yra prijungtas neteisingai	Atnaujinkite maitinimo šaltinį ir patikrinkite maitinimo laidą pagal schemą
	Pagrindinės plokštės transformatoriaus terminalas yra atsilaisvinęs	Prijunkite transformatoriaus terminalą iš naujo
	Ryšio klaida (C0)	Patikrinkite laidus tarp laidinio valdiklio ir pagrindinės plokštės

5.4 Klaidų kodų lentelė

9 lentelė. Klaidų kodų lentelė.

Klaida Kodas	Turinys	Klaida Kodas	Turinys
L1	Variklio apsauga	y7	Šviežio oro įleidimo temperatūros jutiklio klaida
L4	Nenormalus maitinimo šaltinis laidinis valdiklis	CF	Kelių pagrindinių išorinių įrenginių klaida
L9	Grupinio valdymo patalpų kiekio vienetų nustatymo klaida	LA	Vidinių įrenginių nesuderinamumo klaida
d1	Vidinė PCB klaida	d3	Vidaus aplinkos temperatūros jutiklio klaida (grįžtamojo / įleidžiamo oro temperatūros jutiklio klaida)
d9	Trumpiklio dangtelio klaida	dA	Vidinio bloko tinklo adreso klaida
dH	Laidinio valdiklio PCB klaida	C0	Ryšio klaida (įskaitant ryšio klaidą tarp IDU ir ODU, tarp IDU ir laidinio valdiklio, tarp laidinio valdiklio ir oro filtro dėžutės)
db	Inžinerinis derinimas	L5	Apsauga nuo užšalimo
C5	IDU inžinerijos kodo konfliktas	b8	Lauko drėgmės jutiklio klaida
y8	Pagrindinė vidinio oro jutiklio klaida	KP	Kelių pagrindinių laidinių valdiklių klaida

Šį prietaisą gali naudoti vaikai nuo 8 metų amžiaus ir asmenys su ribotais fiziniais, jutimaisiais ar protiniais gebėjimais arba asmenys, kuriems trūksta patirties ir žinių, tik jei jiems yra suteikiama priežiūra arba instruktažai, kaip saugiai naudoti prietaisą, ir jie supranta su tuo susijusius pavojus. Vaikams negalima žaisti su prietaisu. Vaikai negali jo valyti ir atlikti naudotojo priežiūros be priežiūros.



66139913994